



1 Reflector lens housing
Reflektorlinsengehäuse
Monture de la lentille du réflecteur
Carcasa de lente de reflector
Custodia lenti riflettenti
Корпус линзы рефлектора
Obudowa soczewki reflektorowej
Reflektör merceği muhafazası
Caixa de lentes refletoras
Reflektorlinshus
Heijastinlinssikotelo
Hus til reflektorlinse
Reflektorlinsehus
反射鏡レンズ・ハウジング
مبيت العدسات العاكسة

2 Housing
Gehäuse
Boîtier
Carcasa
Compartimento de baterias
Alloggiamento batterie
Отсек для батарей
Komora na baterie
Pil gözü
Compartimento das pilhas
Batteriefack
Paristikotelo
Batterirom
Batterirom
バッテリーコンパートメント
مبيت

3 Battery compartment
Batteriefach
Compartiment à piles
Compartimento de baterias
Alloggiamento batterie
Отсек для батарей
Komora na baterie
Pil gözü
Compartimento das pilhas
Batteriefack
Paristikotelo
Batterirom
Batterirom
バッテリーコンパートメント
درج البطارية

4 Pushbutton
Druckknopf
Bouton poussoir
Pulsador
Pulsante a pressione
Кнопка
Przycisk
Buton
Botão de pressão
Tryckknapp
Painike
Trykknapp
Knap
押しボタン
زر الضغط

5 Screw cap
Schraubkappe
Capuchon vissé
Tapa enroscada
Calotta a vite
Навинчивающийся колпачок
Zakrętká
Buton
Vidalı kapak
Tampa roscada
Skruvkåpa
Kierrekansi
Skrudeksel
Skruehætte
ねじふた
سداد لولبي

CHANGING THE BATTERIES | BATTERIEN WECHSELN | CHANGEMENT DES PILES | SUSTITUIR LAS BATERÍAS | SOSTITUIRE LE BATTERIE | ЗАМЕНА БАТАРЕЙ | WYMIANA BATERII | BATARYA DEĞİŞİMİ | TROCAR PILHAS | BYTA BATTERI | PARISTOJEN VAIHTO | SKIFTE BATTERI | UDSKIFTNING AF BATTERIER | バッテリーの交換 | تغيير البطارية

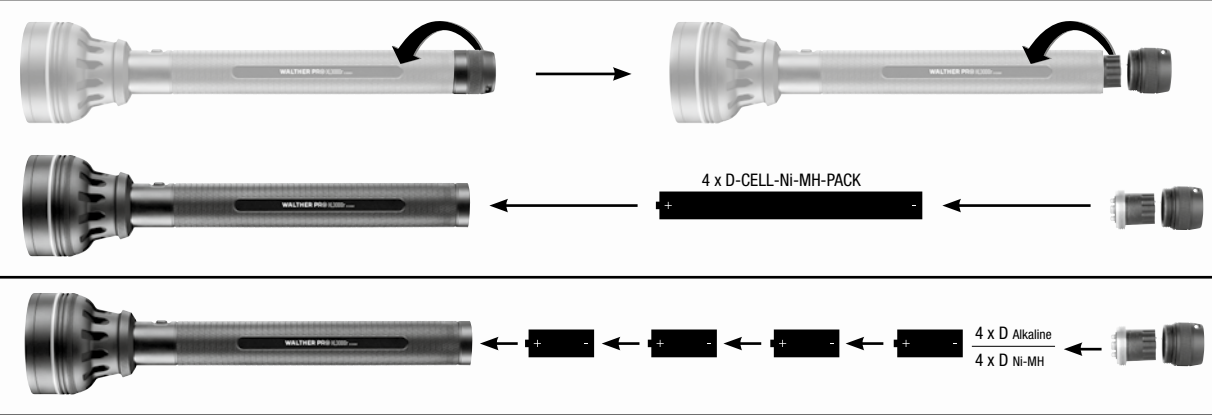

CHARGING | LADEN | CHARGEMENT | CARGAR | CARICA | ЗАРЯДКА | ŁADOWANIE | ŞARJ | CARREGAR | LADDNING | LATAUS | LADE | OPLADNING | 充電 | الشحن

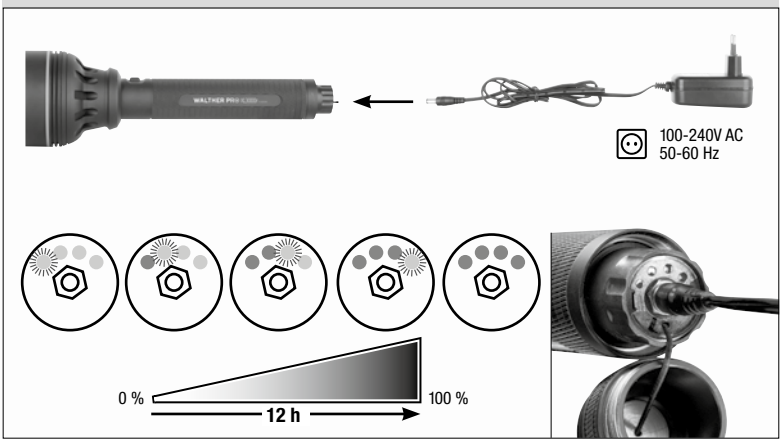

FOCUS | FOKUS | MISE AU POINT | FOCO | FUOCO | ФОКУС | OGNISKOWANIE | ODAK | FOCO | FOKUS | TARKENNUS | FOKUS | FOKUSERING | 焦点 | العدسة

