



1 Reflector lens housing
Reflektorlinsengehäuse
Monture de la lentille du réflecteur
Carcasa de lente de reflector
Custodia lenti riflettenti
Корпус линзы рефлектора
Obudowa soczewki reflektorowej
Reflektör merceği muhafazası
Caixa de lentes refletoras
Reflektorlinshus
Heijastinlinsikotelo
Hus til reflektorlinse
Reflektorlinsehus
反射鏡レンズ・ハウジング
مبيت العدسات العاكسة

2 Housing
Gehäuse
Boîtier
Carcasa
Custodia
Корпус
Obudowa
Muhafaza
Caixa
Hus
Kotelo
Hus
Hus
ハウジング
مبيت

3 Battery compartment
Batteriefach
Compartiment à piles
Compartimento de baterias
Alloggiamento batterie
Отсек для батарей
Komora na baterie
Pil gözü
Compartimento das pilhas
Batterifack
Paristokotelo
Batterirom
Batterirum
バッテリーコンパートメント
درج البطارية

4 Screw cap
Schraubkappe
Capuchon vissé
Tapa enroscada
Calotta a vite
Навинчивающийся колпачок
Zakrętka
Vidali kapak
Tampa roscada
Skruvkåpa
Kierrekansi
Skruedeksel
Skruethætte
ねじふた
سداد لولبي

5 Pushbutton
Druckknopf
Bouton poussoir
Pulsador
Pulsante a pressione
Кнопка
Przycisk
Buton
Botão de pressão
Tryckknapp
Painike
Trykknapp
Knap
押しボタン
زر الضغط

6 Headband
Kopfband
Ruban de tête
Cinta de cabeça
Elastico per la testa
Насадка
Opaska nagłowna
Kafa bandı
Fita
Huvudband
Otsanauha
Hodestropp
Dækliste
ヘッドバンド
رباط الرأس

7 Battery cage
Batteriekäfig
Cage à piles
Jaula de baterías
Sede delle batterie
Блок батарей
Koszyk na baterie
Pil yuvası
Gaiola de pilha
Batteribur
Paristonpidin
Batterihylse
Batterholder
バッテリーケース
قفص البطارية

8 Sleeve
Hülse
Manchon
Casquillo
Involucro
Гильза
Tuleja
Kovan
Casquillo
Hylsa
Holkki
Hylse
Hylster
スリーブ
أنبوب واقى

CHANGING THE BATTERIES | BATTERIEN WECHSELN | CHANGEMENT DES PILES | SUSTITUIR LAS BATERÍAS | SOSTITUIRE LE BATTERIE | ZAMENA BATAPEJ | WYMIANA BATERII | BATARYA DEĞİŞİMİ | TROCAR PILHAS | BYTA BATTERI | PARISTOJEN VAIHTO | SKIFTE BATTERI | UDSKIFTNING AF BATTERIER | バッテリーの交換 |

تغيير البطارية

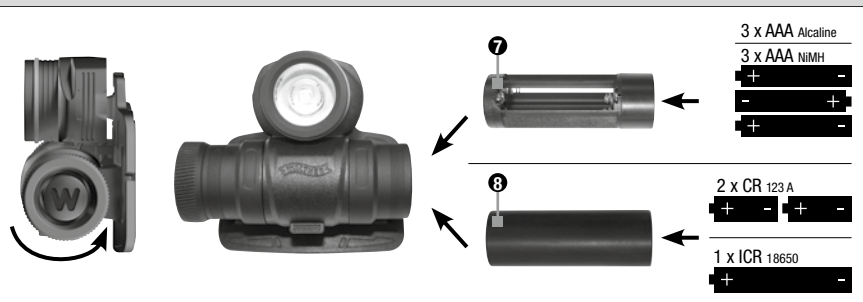

FOCUS | FOKUS | MISE AU POINT | FOCO | FUOCO | ФОКУС | OGNISKOWANIE | ODAK | FOCO | FOKUS | TARKENNUS | FOKUS | FOKUSERING | 焦点 | العدسة

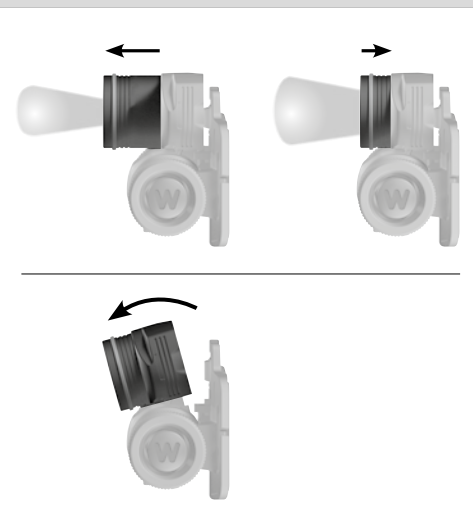

CHARGING | LADEN | CHARGEMENT | CARGAR | CARICA | ЗАРЯДКА | ŁADOWANIE | ŞARJ | CARREGAR | LADDNING | LATAUS | LADE | OPLADNING | 充電 | الشحن



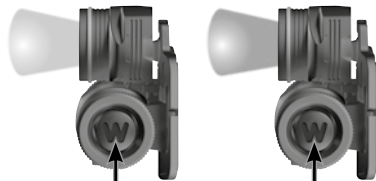

1. CLICK: 100%

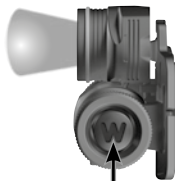

2. CLICK: 40%



3. CLICK: 10%



4. CLICK: OFF

Change the mode with push-button within 3 seconds.

Modusänderung am Druckknopf innerhalb von 3 Sekunden.

Changement de mode avec le bouton-poussoir pendant 3 secondes.

Variación de modalidad en el pulsador en el plazo de 3 segundos.

Modifica modalità tramite pulsante entro 3 secondi.

Изменение режима с помощью кнопки в течение 3 с.

Zmiana trybu w przycisku w ciągu 3 sekund.

3 saniye içinde buton üzerinden mod değiştirmesi.

Ateração do modo no botão de pressão em 3 segundos.

Lägesändring på tryckknappen inom 3 sekunder.

Tilanmuutos painikkeella 3 sekunnin kuluessa.

Modusændring via trykknappen innen 3 sekunder.

Modusændring via knappen indenfor 3 sekunder.

3秒以内に押しボタンでモードを変えてください

تغيير النمط من خلال زر الضغط في خلال ثلاث ثواني



CLICK: OFF

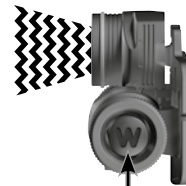

HOLD: STROBO



CLICK: OFF

Can be switched off via push-button in every mode after 3 seconds.

Nach 3 Sekunden aus jedem Modus am Druckknopf ausschaltbar.

Peut être coupé au bout de 3 secondes avec le bouton-poussoir en tout mode.

Al cabo de 3 segundos, se puede desconectar desde cualquier modalidad por medio del pulsador.

Disattivabile da qualsiasi modalità entro 3 secondi tramite pulsante.

Выключение через 3 с с помощью кнопки в любом режиме.

Po upływie 3 sekund możliwość wyjścia z każdego trybu w przycisku.

3 saniye sonra her moddan buton üzerinden kapatılabilir.

Após 3 segundos, desconectável no botão de pressão a partir de qualquer modo.

Efter 3 sekunder går det att stänga av varje läge med tryckknappen.

3 sekunnin kuluttua poiskytkettävissä jokaisesta tilasta painikkeella.

Kan slås av etter 3 sekunder i enhver modus via trykknappen.

Kan i alle modi slukkes på knappen efter 3 sekunder.

3秒後にすべてのモードで押しボタンでオフにできます

بعد 3 ثواني يمكن الإغلاق من أي نمط من خلال زر الضغط

Press push-button at least 0,5 second in every mode.

Druckknopf in jedem Modus mind. 0,5 Sekunden drücken.

Appuyer sur le bouton-poussoir pendant au moins 0,5 sec. en tout mode.

Presionar el pulsador en cualquier modalidad al menos durante 0,5 segundos.

Premere il pulsante per almeno 0,5 secondi in qualsiasi modalità.

V každém režime udržívejte knočku nahoře ne méně 0,5 s.

W każdym trybie nacisnąć przycisk przynajmniej 0,5 sekundy.

Her modda butona en az 0,5 saniye basın.

Premir o botão de pressão em cada modo no min. 0,5 segundos.

Tryck på tryckknappen i varje läge minst i 0,5 sekunder.

Paina painiketta jokaisessa tilassa vähintään 0,5 sekuntia.

Trykk på trykknappen i minst 0,5 sekunder i enhver modus.

I alle modi skal knappen holdes inde i mindst 0,5 sekunder.

すべてのモードで少なくとも押しボタンを0.5秒押ししてください

الضغط على زر الضغط في كل نمط لمدة 0,5 ثانية على الأقل